

IMPORTANT SAFETY INSTRUCTIONS / IMPORTANTES INSTRUCTIONS DE SÉCURITÉ / WICHTIGE SICHERHEITSHINWEISE / BELANGRIJKE VEILIGHEIDSVORSCHRIFTEN



- Always operate the product within its stated safe working load range.
- Not suitable for outdoor or chlorinated atmosphere use
- Do not use for lifting, use for static load only.
- Ensure that the wire rope is free of oil and paint and does not have any noticeable defect, eg. Rust.
- Never join two ends together in line.
- No HF Express should be hung at an angle in excess of 60° from vertical.



- Toujours respecter les charges minimales et maximales d'utilisation.
- Ne pas utiliser en installation extérieure ou dans un environnement chloré.
- Ne pas utiliser pour le levage. Conçu pour la suspension des équipements en charge statique exclusivement.
- S'assurer que le câble ne comporte aucune trace d'huile ou de peinture et ne présente aucun défaut comme de la rouille...
- Ne pas utiliser pour rabouter deux câbles.
- Le HF Express ne doit jamais suspendre une charge excédant un angle de 60° par rapport à la verticale



- Die minimale und maximale Betriebslast unserer Produkte muss eingehalten werden.
- Nicht im Außenbereich oder im Einflussbereich von Chlordämpfen einsetzen.
- Nicht zum Heben von Lasten geeignet. Das Produkt ist nur für ruhende Installationen konzipiert.
- Es muss sicher gestellt werden, dass das Drahtseil keine Spuren von Öl oder Farbe aufweist und keine sichtbaren Schäden, wie z.B. Rost, hat.
- Nicht zum Verbinden zweier Drahtseile geeignet.
- Ein Winkel von 60° zur Vertikalen darf nicht überschritten werden.



- De minimale en maximale werkbelasting dienen te allen tijde gerespecteerd te worden.
- De producten zijn niet geschikt voor buitengebruik of in een gechlorde, vochtige of zure omgeving.
- De HF Express producten zijn exclusief ontworpen voor het ophangen van statische lasten en mogen nooit gebruikt worden als hefsysteem.
- Controleer altijd of de kabel schoon is van olie en/of verf en of deze niet beschadigd is door bijvoorbeeld roest.
- Niet geschikt voor het samenvoegen of verbinden van 2 kabels.
- Overschrijd nooit een hoek van 60° ten opzichte van de verticaal.

LOAD	Maximum working load limit (kg)				
	Charge maximale d'utilisation (kg)				
	Maximal zulässige Betriebslast (kg)				
	Maximale veilige werkbelasting (kg)				
	0°	15°	30°	45°	60°
HF Express No.1	15	14	13	11	8
HF Express No.2	45	43	39	32	23



Lekolar®

Produktname: Hänga

Artikelnummer: 83391

Leverantörsnummer:

HF Express instructions for use

HF EXPRESS No.1

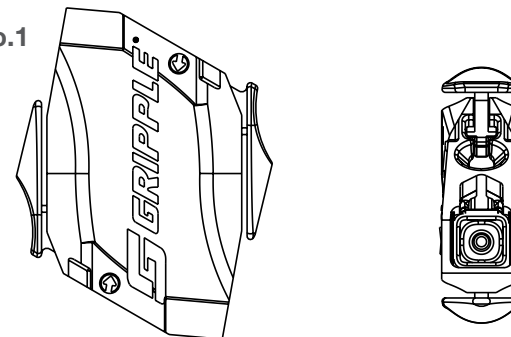

HF EXPRESS No.2

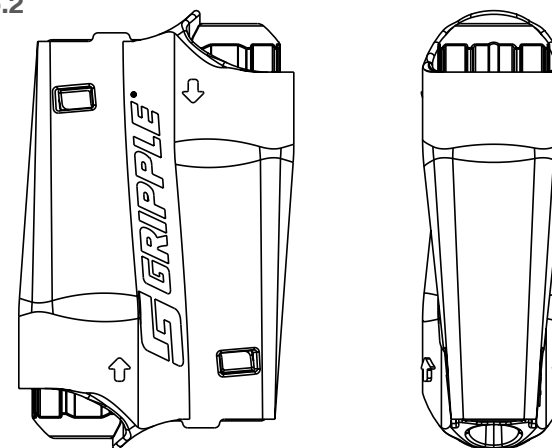

INSTALLATION XP1 / INSTALLATION XP1 / INSTALLATION XP1 / INSTALLATIE XP1

ADJUSTMENT / AJUSTEMENT / JUSTIERUNG / AFSTELLING

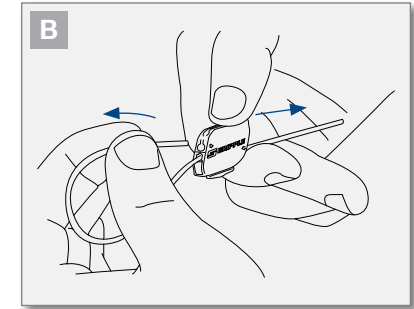
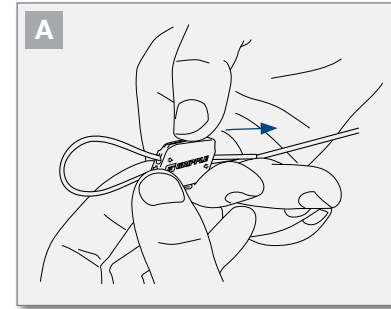
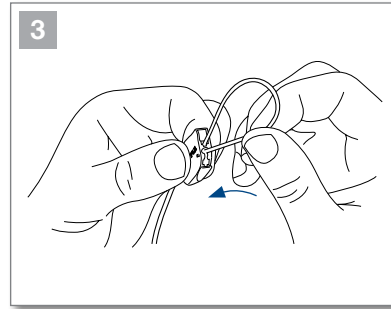
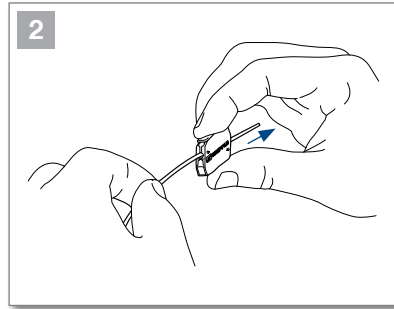
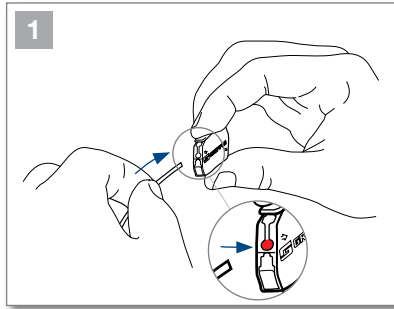

	1	2	3	A	B
GB	Insert the wire rope into the middle hole.	Slide the HF Express along the wire rope and loop around the load you want to suspend.	Then, insert the wire rope into the opposite middle hole to pre-form a loop.	Release the load of the HF Express and push the release button in the same direction of the wire entrance.	While the button is pressed, adjust the wire rope. When desired position is reached, release the button to come back to a working function. Never try to adjust the HF Express while load is still applied.
FR	Insérer le câble dans le trou du milieu.	Faire glisser le HF Express le long du câble, et boucler autour de la charge à suspendre.	Puis, fermer la boucle en introduisant le câble dans le trou du milieu opposé.	Enlever la charge sur le HF Express, et pousser le bouton de déverrouillage dans le sens d'introduction du câble.	Tout en maintenant le bouton appuyé, ajuster la longueur de câble souhaitée, puis relâcher le bouton pour verrouiller le HF Express. Ne jamais déverrouiller le HF Express en charge.
DE	Drahtseil in das Loch in der Mitte einführen.	Drahtseil durch den HF Express Drahtseilhalter und um die aufzuhängende Last führen.	Drahtseil in das gegenseitige mittlere Loch führen, so dass sich eine Schlaufe bildet.	Express Drahtseilhalter entlasten und den dem Drahtseileingang gegenüberliegenden Justierknopf drücken.	Während des Drückens des Justierknopfes das Drahtseil einstellen. Den Knopf loslassen sobald die gewünschte Einstellung erreicht ist. Der HF Express Drahtseilhalter kann dann wieder belastet werden. Nie den HF Express Drahtseilhalter unter Last justieren.
NL	Steek de kabel in het middelste gaatje.	Beweeg de HF Express klem over de kabel en maak een lus rond het op te hangen object.	Haal vervolgens de kabel door het middelste gaatje aan de andere kant van de HF Express klem waardoor een lus ontstaat.	Ontlast de HF Express klem en druk de knop in die zich aan dezelfde kant van de kabel ingang bevindt.	Stel de kabel op de juiste hoogte af terwijl u de knop ingedrukt houdt. Laat de knop los als u de kabel op de juiste positie heeft afgesteld. Probeer de HF Express klem nooit af te stellen wanneer deze nog wordt belast.

INSTALLATION XP2 / INSTALLATION XP2 / INSTALLATION XP2 / INSTALLATIE XP2

ADJUSTMENT / AJUSTEMENT / JUSTIERUNG / AFSTELLING

